



Klaipėdos  
universitetas

# ĮVADAS

Klaipėdos universitetas (KU) – tai daugiasritis, į tarptautinius akademinius tinklus integruotas nacionalinis ir Baltijos regiono jūros mokslų ir studijų lyderis, kultūros paveldo puoselėtojas ir mokymosi visą gyvenimą centras. Augant komunikacijos kanalų kiekiui ir susiduriant su vis daugiau tikslinių auditorijų tiek Lietuvoje, tiek užsienyje, prekės ženklo misija tampa vis sudėtingesnė. Norint išlaikyti bei sustiprinti KU ženklo įvaizdį, identitetas turi gebėti atskleisti balansą tarp tradicijos ir technologijų, atvirą požiūrį, mokslo pažangą, o komunikacija taptų vientisa ir atpažįstama.

Mūsų vizualinis identitetas yra kur kas daugiau nei logotipas, tai – ne tik išraiška kokie esame, kam atstovaujame, bet ir kokiais siekiame tapti. Jo tikslas – formuoti aiškų, teigiamą, tradicijas kuriančio bei lyderio poziciją užimančio universiteto įvaizdį. Vadovaudamiesi identiteto vadove pateiktomis stiliaus gairėmis, ne tik išlaikysime komunikacijos vientisumą, bet ir kursime ryšį su mums svarbiomis auditorijomis bei padėsime atskleisti ir įtvirtinti universiteto vertybes, pabrėžti stiprybes ir išryškinti jo unikalumą.

# TURINYS

## 04 – 19 LOGOTIPAS

- 05 / Apie logotipą
- 06 / Logotipo versijos
- 07 / Pagrindinės versijos pozityvas ir negatyvas
- 08 / Antrinės versijos pozityvas ir negatyvas
- 09 / Simbolio pozityvas ir negatyvas
- 10 / Saugos zona
- 11 / Minimalus dydis
- 12 / Logotipo komponavimas su šūkiu
- 13 / Saugos zona ir minimalus dydis
- 14 / Logotipas su priedašu
- 15 / Logotipo su priedašu pozityvas ir negatyvas
- 16 / Logotipo su priedašu saugos zona ir minimalus dydis
- 17 / Spalvinės logotipo variacijos
- 18 / Teisingas logotipo naudojimas
- 19 / Neteisingas logotipo naudojimas

## 20 – 26 IDENTITETO STILIUS

- 21 / Apie spalvas
- 22 / Spalvos
- 23 / Spalvų kodai
- 24 / Apie tipografiją
- 25 / Pagrindinė tipografija
- 26 / Antrinė tipografija

## 27 – 31 GRAFINĖ KALBA

- 28 / Apie grafinį elementą
- 29 / Grafinis elementas
- 30 / Apie fotografijų stilių
- 31 / Fotografijų stilius

## 33 – 46 IDENTITETO PRIEMONĖS

- 34 / Apie identiteto priemones
- 35 / Vizitinė kortelė
- 36 / Firminis blankas
- 37 / Dokumentų aplankas
- 38 / El. parašas
- 39 / Dalyvio kortelė
- 40 / Firminis maišelis
- 41 / Reklaminis stendas
- 42 / Plakatas
- 43 / Leidinio viršelis
- 44 / Sveikinimas
- 45 / Diplomas
- 46 / Fotosienelė
- 47 / Prezentacijos šablonas

# LOGOTIPAS

## 04 – 19





Klaipėdos  
universitetas

## APIE LOGOTIPĄ

Klaipėdos Universiteto logotipas yra pagrindinė ir labiausiai atpažįstama priemonė, reprezentuojanti mūsų vardą. Tolimesnės gairės padės jį naudoti nuosekliai, be klaidų.

## LOGOTIPO VERSIJOS

Klaipėdos universiteto logotipas vaizduoja stilizuotus Klaipėdos miesto herbą ir užverstos knygos simbolius. Naudojamos trys logotipo versijos: pagrindinė, antrinė bei simbolis.

Pagrindinė logotipo versija naudojama išorinėje komunikacijoje bei oficialiose firminio stiliaus priemonėse, išskiriant ilgametę universiteto istoriją bei puoselėjant čia kuriamas tradicijas.

Antrinė logotipo versija ir simbolis naudojami mažesniuose formatuose ir socialinių medijų erdvėse.

### PAGRINDINĖ LOGOTIPO VERSIJA

---



### ANTRINĖ LOGOTIPO VERSIJA

---



### SIMBOLIS

---



## PAGRINDINĖS VERSIJOS POZITYVAS

Tai mūsų logotipo pozityvi versija. Ši logotipo versija naudojama ant baltos ir kitų šviesių spalvų fonų.

## PAGRINDINĖS VERSIJOS NEGATYVAS

Tai mūsų logotipo negatyvi versija. Ši logotipo versija naudojama ant juodos ir kitų tamsių spalvų fonų.



Klaipėdos  
universitetas



Klaipėdos  
universitetas

## ANTRINĖS VERSIJOS POZITYVAS

Tai mūsų antrinio logotipo pozityvi versija.  
Ši logotipo versija naudojama ant baltos ir  
kitų šviesių spalvų fonų.

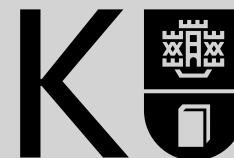

## ANTRINĖS VERSIJOS NEGATYVAS

Tai mūsų antrinio logotipo negatyvi versija.  
Ši logotipo versija naudojama ant juodos ir  
kitų tamsių spalvų fonų.

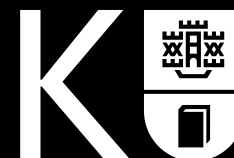

## SIMBOLIO POZITYVAS

Tai mūsų simbolio pozityvi versija. Ši logotipo versija naudojama ant baltos ir kitų šviesių spalvų fonų.



## SIMBOLIO NEGATYVAS

Tai mūsų simbolio negatyvi versija. Ši logotipo versija naudojama ant juodos ir kitų tamsių spalvų fonų.



## SPALVINĖS LOGOTIPO VARIACIJOS

Komunikacijoje taip pat naudojamos logotipo, simbolio ar logotipo su priedašu spalvinės versijos. Logotipas negali būti naudojamas kitomis spalvomis nei tos, kurias pateiktos vizualinio identiteto vadove kaip pagrindinės spalvos. Prieš naudodami spalvas, įsitikinkite, ar naudojate tinkamus spalvu kodus.



## SAUGOS ZONA

Norint užtikrinti logotipo ar simbolio skaitomumą ir tinkamą matomumą, rekomenduojama nedėti jokių grafinių elementų iki  $x$  aukščio.

Aplink logotipą rekomenduojama palikti daugiau tuščios erdvės ir nenaudoti kitų grafinių elementų.

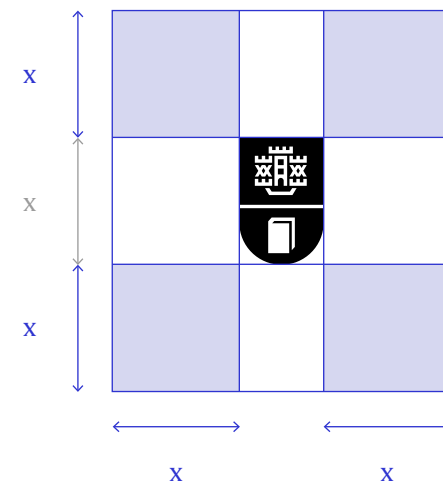
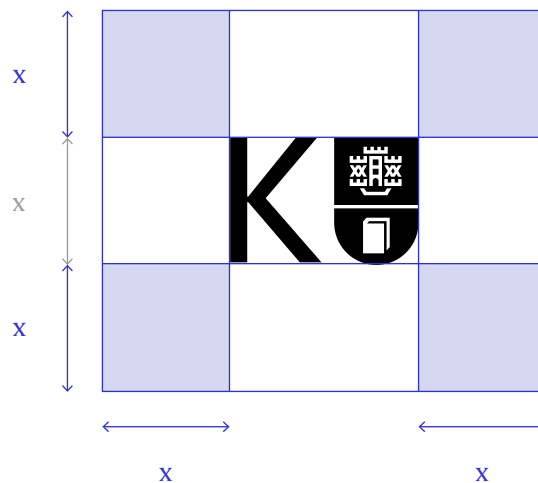

## MINIMALUS DYDIS

Pagrindinės, antrinės logotipo versijos ir simbolio mažiausias aukštis spaudoje - 10 mm, skaitmeninėje erdvėje – 28 px.

Naudojant mažesnio dydžio logotipą rizikuojama, kad jis liks nepastebėtas ir blogai įskaitomas.

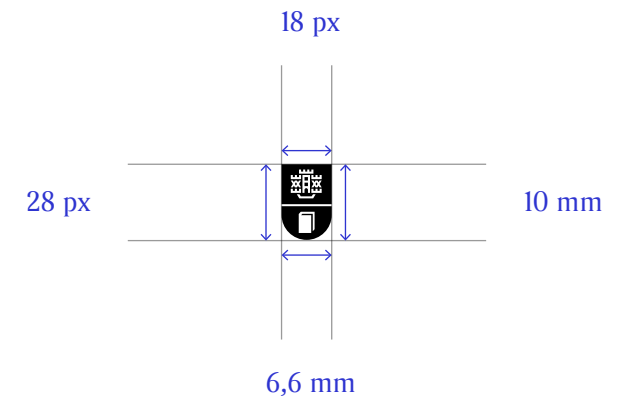
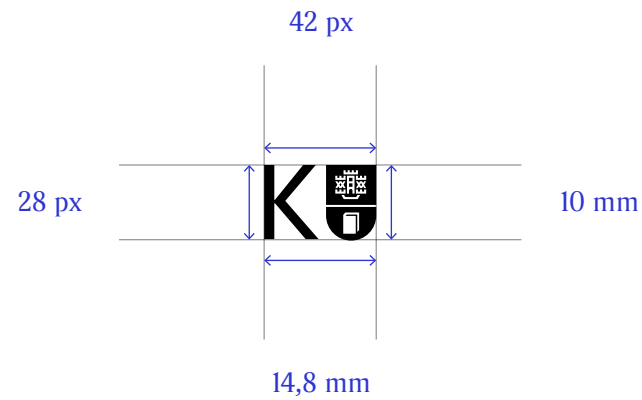



## LOGOTIPO KOMPONAVIMAS SU ŠŪKIU

Klaipėdos universiteto šūkis – „Tavo žinių uostas“. Šis šūkis naudojamas ant visų išorinių komunikacijos priemonių, kur svarbu pabrėžti ir sustiprinti KU poziciją.

Logotipas ir šūkis komponuojami vertikaliai, kad užtikrinti skaitomą ir patogų grafinio ženklo naudojimą komunikacijoje.



Klaipėdos  
universitetas  
Tavo žinių uostas



Klaipėdos  
universitetas  
Tavo žinių uostas

## SAUGOS ZONA IR MINIMALUS DYDIS

Norint užtikrinti logotipo su šūkiu skaitomumą ir tinkamą matomumą, rekomenduojama nedėti jokių grafinių elementų iki  $x$  aukščio.

Aplink logotipą rekomenduojama palikti daugiau tuščios erdvės ir nenaudoti kitų grafinių elementų.

Logotipo su šūkiu mažiausias aukštis spaudoje 11 mm, skaitmeninėje erdvėje – 31 px.

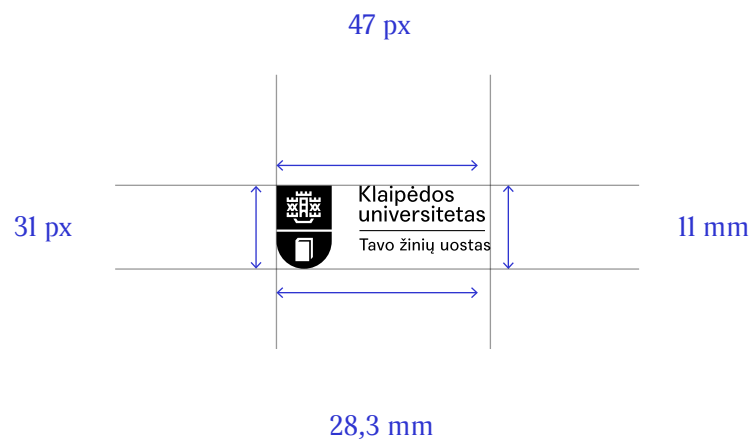
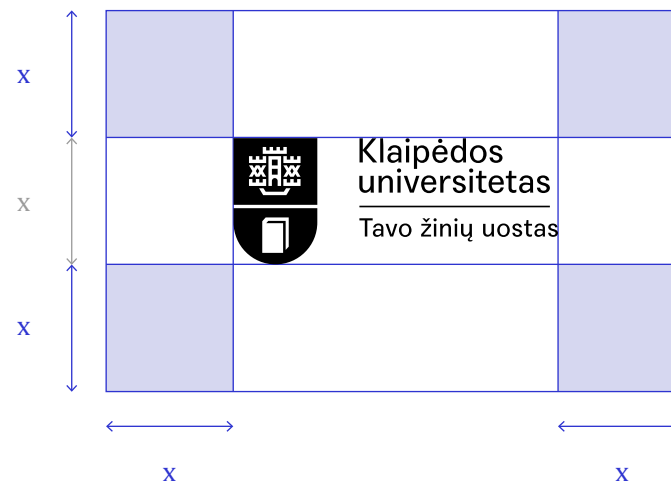

## LOGOTIPAS SU PRIERAŠU

Logotipas ir fakulteto pavadinimas komponuojami vertikaliai, kad užtikrinti skaitomumą ir patogų grafinio ženklo naudojimą komunikacijoje.



**Klaipėdos  
universitetas**

Baltijos regiono istorijos ir  
archeologijos institutas



**Klaipėdos  
universitetas**

Sveikatos  
mokslų fakultetas



**Klaipėdos  
universitetas**

Jūros technologijų ir  
gamtos mokslų fakultetas



**Klaipėdos  
universitetas**

Biblioteka



**Klaipėdos  
universitetas**

Jūros tyrimų  
institutas



**Klaipėdos  
universitetas**

Botanikos sodas



**Klaipėdos  
universitetas**

Socialinių ir humanitarinių  
mokslų fakultetas



**Klaipėdos  
universitetas**

Leidykla

## LOGOTIPO SU PRIERAŠU POZITYVAS

Tai mūsų logotipo su prierašu pozityvi versija. Ši logotipo versija naudojama ant baltos ir kitų šviesių spalvų fonų.

## LOGOTIPO SU PRIERAŠU NEGATYVAS

Tai mūsų logotipo su prierašu negatyvi versija. Ši logotipo versija naudojama ant juodos ir kitų tamsių spalvų fonų.



Klaipėdos  
universitetas

Baltijos regiono istorijos ir  
archeologijos institutas



Klaipėdos  
universitetas

Baltijos regiono istorijos ir  
archeologijos institutas

## SAUGOS ZONA IR MINIMALUS DYDIS

Norint užtikrinti logotipo su priedais skaitomumą ir tinkamą matomumą, rekomenduojama nedėti jokių grafinių elementų iki  $x$  aukščio.

Aplink logotipą rekomenduojama palikti daugiau tuščios erdvės ir nenaudoti kitų grafinių elementų.

Logotipo su priedais mažiausias aukštis spaudoje 11 mm, skaitmeninėje erdvėje – 31 px.

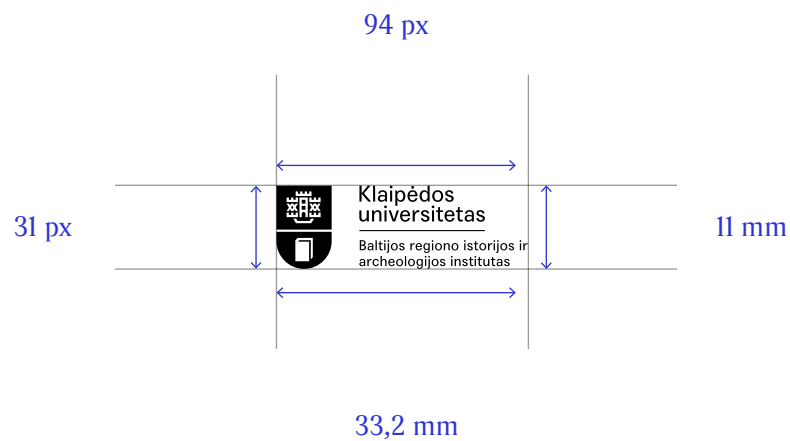

## TEISINGAS LOGOTIPO NAUDOJIMAS

Išlaikyti logotipo proporcijas.

Užtikrinti lengvą skaitomumą ant skirtingų fonų. Naudoti tik su identiteto spalvomis.

Atsižvelgti į logotipo apsauginę zoną.

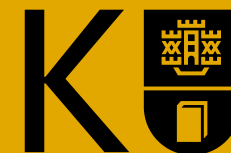

## NETEISINGAS LOGOTIPO NAUDOJIMAS

Logotipo proporcių keitimas.  
Neužtikrintas skaitomumas ant skirtingų  
fonų. Neoficialių logotipo spalvų  
naudojimas. Per maža logotipo versija.  
Neatsižvelgta į logotipo apsauginę zoną.



Klaipėdos  
universitetas  
Baltijos regiono istorijos ir  
archaeologijos institutas



# IDENTITETO STILIUS

## 20 – 26



## APIE SPALVAS

Spalvos yra neatsiejama mūsų identiteto dalis, sujungianti logotipą, tipografiją ir priemones į bendrą identiteto struktūrą. Naudojant vientisą spalvų paletę siekiama pristatyti Klaipėdos universitetą bei visus jo padalinius, kaip vieną, tarptautiniu ir vietos mastu lengvai atpažįstamą sistemą.

## SPALVOS

Klaipėdos universiteto spalvos skirstomos į pagrindines - sodri mėlyna, tamsi smėlinė, ryški raudona ir balta; bei papildomas – šviesi mėlyna.

Mėlyna spalva transliuoja patikimumą, išmanymą, ramybę, akcentuoja stiprų universiteto fokusą į jūros technologijų mokslus. Tamsi smėlinė ir ryški raudona paletai suteikia šilumos, pabrėžia atvirumą, bendruomeniškumą. Balta - padeda pabrėžti akademiškumą ir tvarką. Šios spalvos naudojamos fonams ar tekstų antraštėms paryškinti.

ANTRINĖS SPALVOS

PAGRINDINĖS SPALVOS

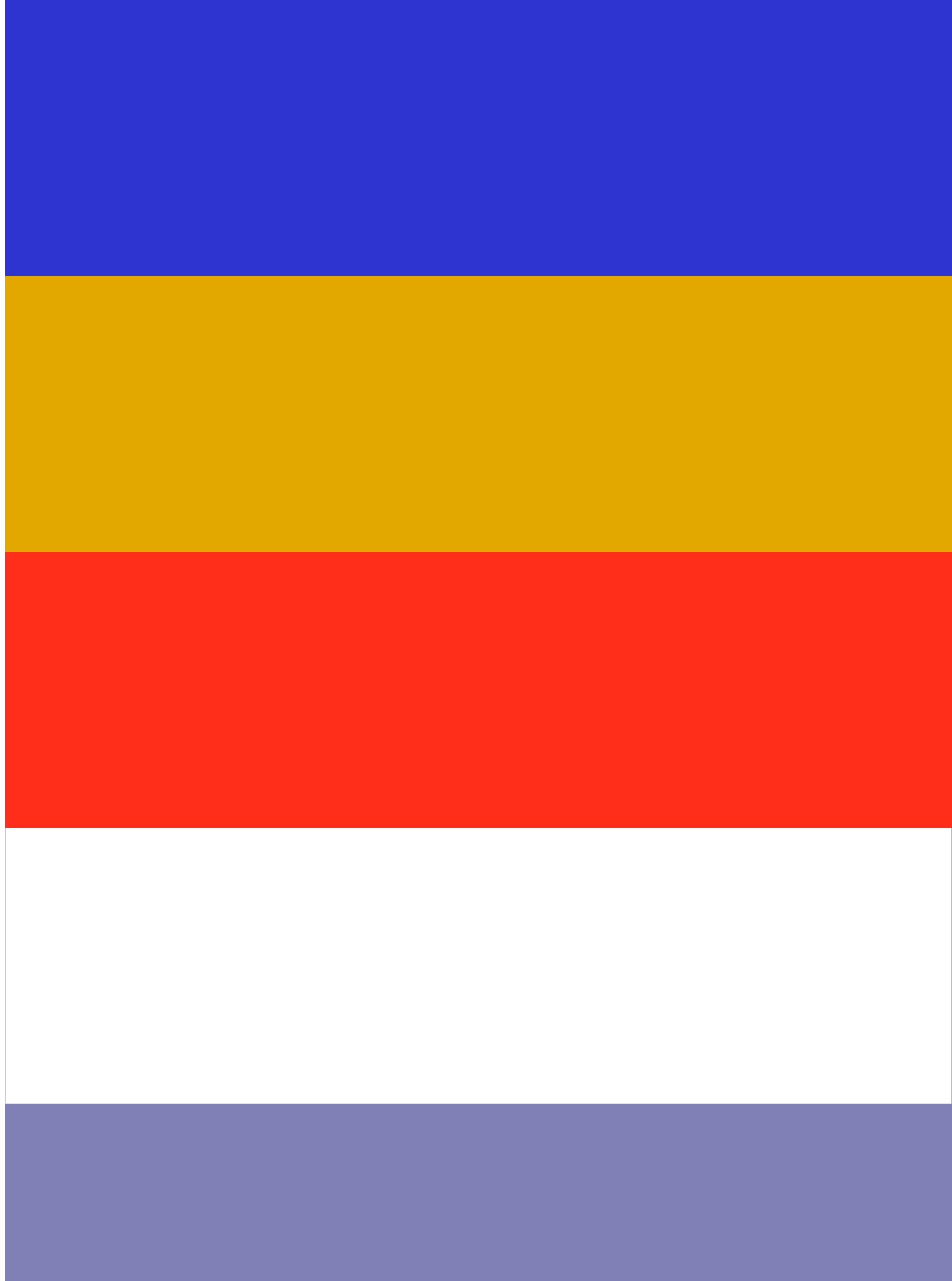

## SPALVŲ KODAI

Prieš naudodami šias spalvas, įsitikinkite, ar naudojate tinkamus spalvų kodus.

	RGB	CMYK	PANTONE
	#3039C8 R:48 G:57 B:200	C:100 M:90 Y:0 K:0	SOLID COATED 2736 C
	#D8A900 R:216 G:169 B:0	C:0 M:30 Y:100 K:15	SOLID COATED 110 C
	#FF4933 R:255 G:73 B:51	C:0 M:85 Y:80 K:0	SOLID COATED Warm Red C
	#FFFFFF R:255 G:255 B:255	C:0 M:0 Y:0 K:0	SOLID COATED White C/U
	#9198CA R:145 G:152 B:202	C:50 M:40 Y:0 K:0	SOLID COATED 535 C

## APIE TIPOGRAFIJĄ

Klaipėdos universiteto identitetą papildo du šriftai.

Serifinio stiliaus „Rando“ šriftas atspindi istorinį paveldą ir mokslo kultūrą, kuria patikimumo įspūdį, komunikacijai suteikia išskirtinumo. Nors šriftas yra įkvėptas 19-20a. tipografijos, vis dėlto pasižymi šiuolaikiškais formomis ir ryškiu charakteriu.

Antrasis šriftas – „Space Grotesk“ komunikuoja šiuolaikišku tonu, atspindi platų studijų spektrą, pabrėžia technologinį aspektą, inovatyvumą, naujoves.

## PAGRINDINĖ TIPOGRAFIJA

„Rando“ ir „Space Grotesk“ - pagrindiniai šriftai, visada naudojami išorinėje komunikacijoje: plakatuose, leidiniuose, ant suvenyrų ir kitoje spaudoje bei skaitmeninėse reprezentacinėse priemonėse.

Antraštėms ir subantraštėms naudojamas „Rando“ šriftas, pagrindinis šio šrifto storis - „Regular“.

Teksto blokams ir antrinei informacijai naudojamas „Space Grotesk“ šriftas bei keli jo stori: „Regular“, „Bold“.

Antraštėms – „Rando“ Regular, 50 pt, All Caps

# LAOREET DOLORE MAGNA LUNT

Subantraštėms – „Rando“ Regular, 20 pt, Small Caps

Lorem ipsum dolor sit amet, consectetur  
adipiscing elit, sed diam nonummy nibh euismod  
tincidunt ut laoreet dolore magna aliquam erat

Teksto blokams – „Space Grotesk“ Regular, 10 pt, Small Caps

Lorem ipsum dolor sit amet, consectetur adipiscing elit, sed diam nonummy nibh euismod tincidunt ut laoreet dolore magna aliquam erat. Lorem ipsum dolor sit amet, consectetur adipiscing elit, sed diam nonummy nibh euismod tincidunt ut laoreet dolore magna aliquam erat volutpat. Ut wisi enim ad minim veniam, quis nostrud exerci tation

Antrinei informacijai – „Space Grotesk“ Bold, 8 pt, Small Caps

**Lorem ipsum dolor sit amet**

## ANTRINĖ TIPOGRAFIJA

„Arial“ yra sisteminis šriftas, esantis visuose kompiuteriuose, todėl naudojamas „Word“, „Excel“, „PowerPoint“ ir kitiems panašioms dokumentams kurti.

Šis šriftas nenaudojamas reprezentacinėse ir išorinės komunikacijos priemonėse.

Antraštėms – „Arial“ Regular, 50 pt

---

# Laoreet dolore magna lunt

Subantraštėms – „Arial“ Regular, 20 pt

---

Lorem ipsum dolor sit amet, consectetur adipiscing elit, sed diam nonummy nibh euismod tincidunt ut laoreet dolore magna aliquam erat

Teksto blokams – „Arial“ Regular, 10 pt

---

Lorem ipsum dolor sit amet, consectetur adipiscing elit, sed diam nonummy nibh euismod tincidunt ut laoreet dolore magna aliquam erat. Lorem ipsum dolor sit amet, consectetur adipiscing elit, sed diam nonummy nibh euismod tincidunt ut laoreet dolore magna aliquam erat volutpat. Ut wisi enim ad minim veniam, quis nostrud exerci tation

Antrinei informacijai – „Arial“ Bold, 8 pt

---

**Lorem ipsum dolor sit amet**

# GRAFINĖ KALBA

## 27 – 32

## APIE GRAFINĮ ELEMENTĄ

Pasitelkus Klaipėdos universiteto Jūrinių tyrimų duomenis, gaunamus iš Baltijos jūroje įdiegto hidrodinaminio plūduro modelio, sukurta grafika, kuri pateikia išsamų Baltijos jūros bangavimo ir vėjo greičio paveikslą.

Tai įvaizdinis, prisitaikantis prie erdvės elementas, kuris tampa mūsų identiteto ašimi - modernus, dinamiškas ir išryškinantis universiteto, kaip regiono jūros mokslų lyderio, poziciją.



## GRAFINIS ELEMENTAS

Grafinis elementas gali būti kadruojamas, keičiamas jo mastelis bei pasukimo kampas. Sukurto generatoriaus įrankio pagalba galima keisti fono, pačios grafikos spalvas ar pasirinkti vēlesnēs datos grafinę prognozę.



## APIE FOTOGRAFIJŲ STILIŲ

Siekiant užtikrinti visapusiškai vieningą komunikaciją, svarbu pasirinkti tinkamas fotografijas.

Mūsų fotografijų stilius pasižymi šviesia, ramia nuotaika: nuotraukose daug dienos šviesos, švaros ir tučios erdvės (angl. white space). Siužetai vaizduoja mokymosi ir pažinimo procesą, pabrėžia atvirumą, bendruomeniškumą.

## FOTOGRAFIJŲ STILIUS

šviesa / švara / ramus tonas / mokslas /  
inovacija / technika / žinios / vystimasis /  
intelektualumas / tyrimai / akademiškumas





## FOTOGRAFIJŲ STILIUS

šviesa / švara / ramus tonas / mokslas /  
inovacija / technika / žinios / vystimasis /  
intelektualumas / tyrimai / akademiškumas



# IDENTITETO PRIEMONĖS

## 33 – 47

## APIE IDENTITETO PRIEMONES

Klaipėdos universiteto vardą reprezentuoja ne tik logotipas, bet ir šios identiteto priemonės. Visos priemonės skirtos kurti mūsų prekės ženklo firminį stilių. Kurdami naujas priemones, nepamirškite vadovautis jau sukurtų maketų pavyzdžiais.

## VIZITINĖ KORTELĖ

Rekomenduojama naudoti „Scandia White“ 350 g/m<sup>2</sup> popierių, „Soft touch“ laminavimą. Vizitinės kortelės spausdinamos skaitmeniu būdu.

Vizitinės kortelės dydis: aukštis - 55 mm, plotis - 85 mm.

LT



VARDAS PAVARDĖ  
PAREIGOS

Klaipėdos Universitetas  
Skyriaus pavadinimas

+370 635 55768  
vardas@ku.lt  
Herkaus Manto g. 84,  
92294 Klaipėda, Lietuva

EN



NAME SURNAME  
POSITION

Klaipėdos Universitetas  
Name of division

+370 635 55768  
name@ku.lt  
Herkaus Manto g. 84,  
92294 Klaipėda, Lithuania

## FIRMINIS BLANKAS

Dokumentams naudojamas blankas su spalvota arba nespalsvota rekvizitų informacija.

Išoriniam blanko naudojimui rekomenduojama naudoti sisteminį „Arial“ šriftą, laikytis teksto lygiavimo pagal kairįjį kraštą.

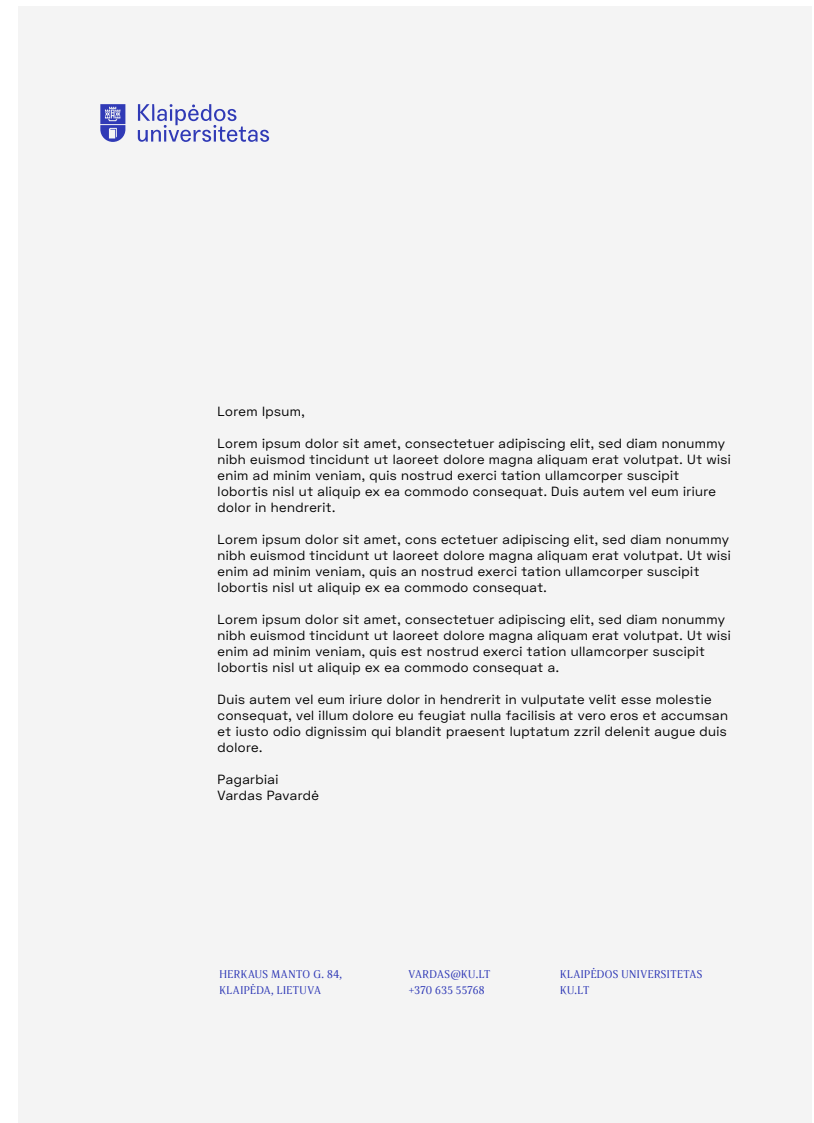



## DOKUMENTŲ APLANKAS

Dokumentų aplanko pavyzdys paruoštas kaip darbinis AI formato failas.

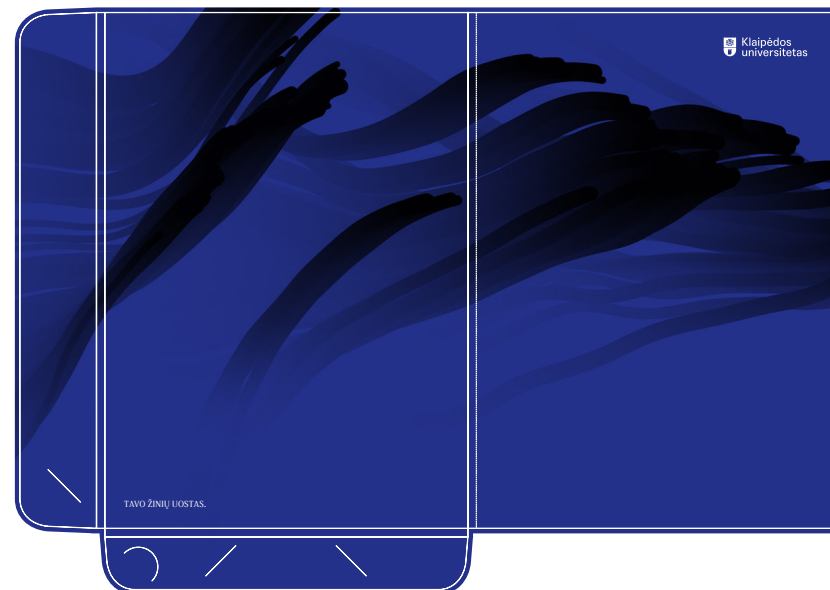

## EL. PARAŠAS

El. paraše naudojamas sisteminis šriftas „Arial“, šrifto dydis 10 pt. Vardui ir pavardei paryškinti naudojamas šrifto storis „Arial Bold“, likusiems rekvizitams - „Arial Regular“.

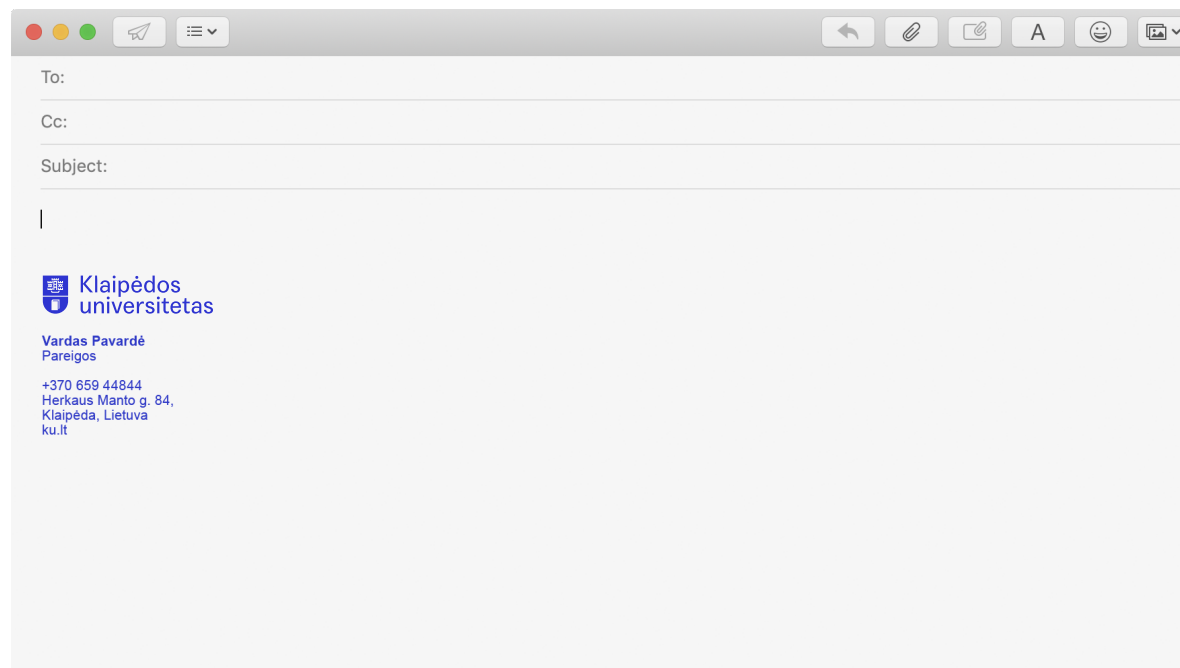

## DALYVIO KORTELĖ

Dalyvio kortelei rekomenduojama rinktis vieną iš pagrindinių KU spalvų: mėlynos, tamsios smėlinės ar raudonos.

Dalyvio kortelės dydis: aukštis - 140 mm, plotis - 110 mm.



A PUSĖ

---



B PUSĖ

---

## FIRMINIS MAIŠELIS

Drobiniam maišeliui rekomenduojama rinktis vieną iš pagrindinių KU spalvų: mėlynos, tamsios smėlinės ar raudonos.

BE ŠŪKIO



SU ŠŪKIU



## REKLAMINIS STENDAS

Reklaminio stendo pavyzdžiai paruošti kaip darbiniai AI formato failai.



## PLAKATAS

Plakato pavyzdžiai paruošti kaip darbiniai  
AI formato failai.

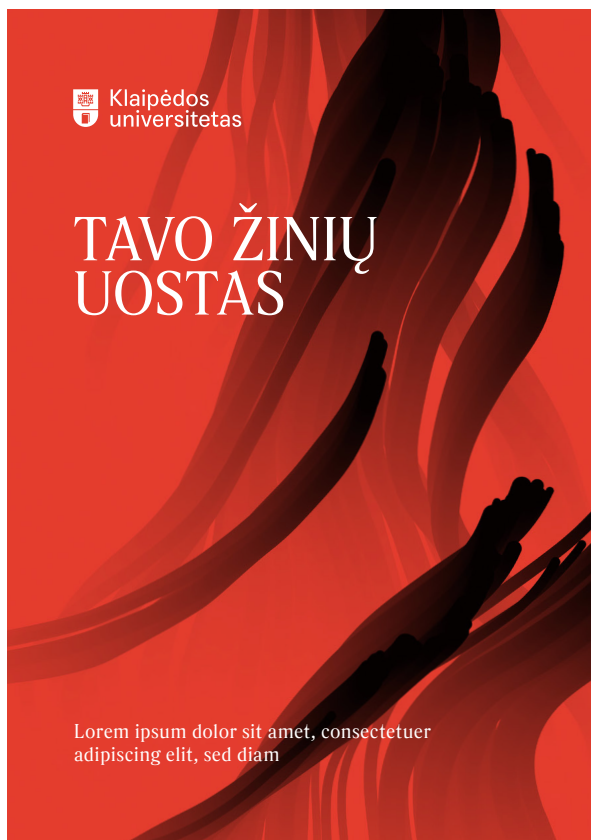



## LEIDINIO VIRŠELIS

Leidinio viršelio pavyzdžiai paruošti kaip darbiniai AI formato failai.



## SVEIKINIMAS

Sveikinimui naudojamas blankas su jau atspausdintais grafiniais elementais ant tvirtesnio 150 g/m<sup>2</sup> popieriaus.

Sveikinimo maketo pavyzdys paruoštas kaip darbinis AI formato failas.





## DIPLOMAS

Diplomui naudojamas blankas su jau atspausdintais grafiniais elementais ant tvirtesnio 150 g/m<sup>2</sup> popieriaus. Diplomo maketo pavyzdys paruoštas kaip darbinis AI formato failas.

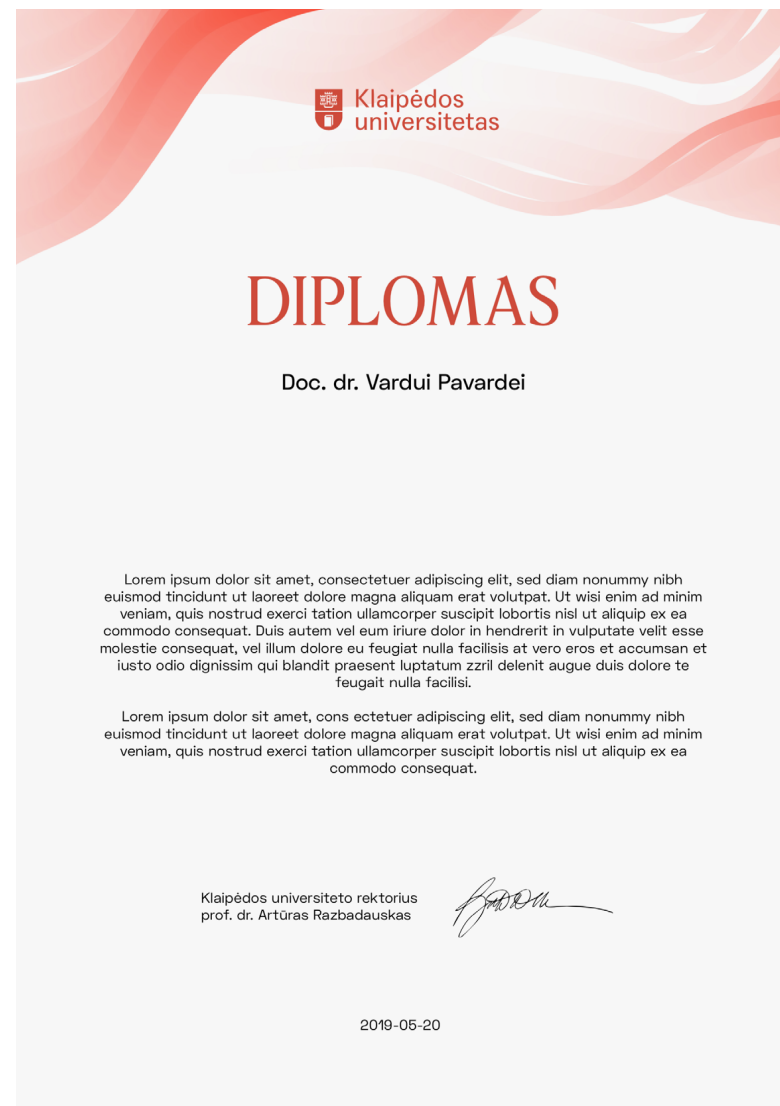

## FOTOSIENELĖ

Fotosienelės pavyzdys paruoštas kaip darbinis AI formato failas.

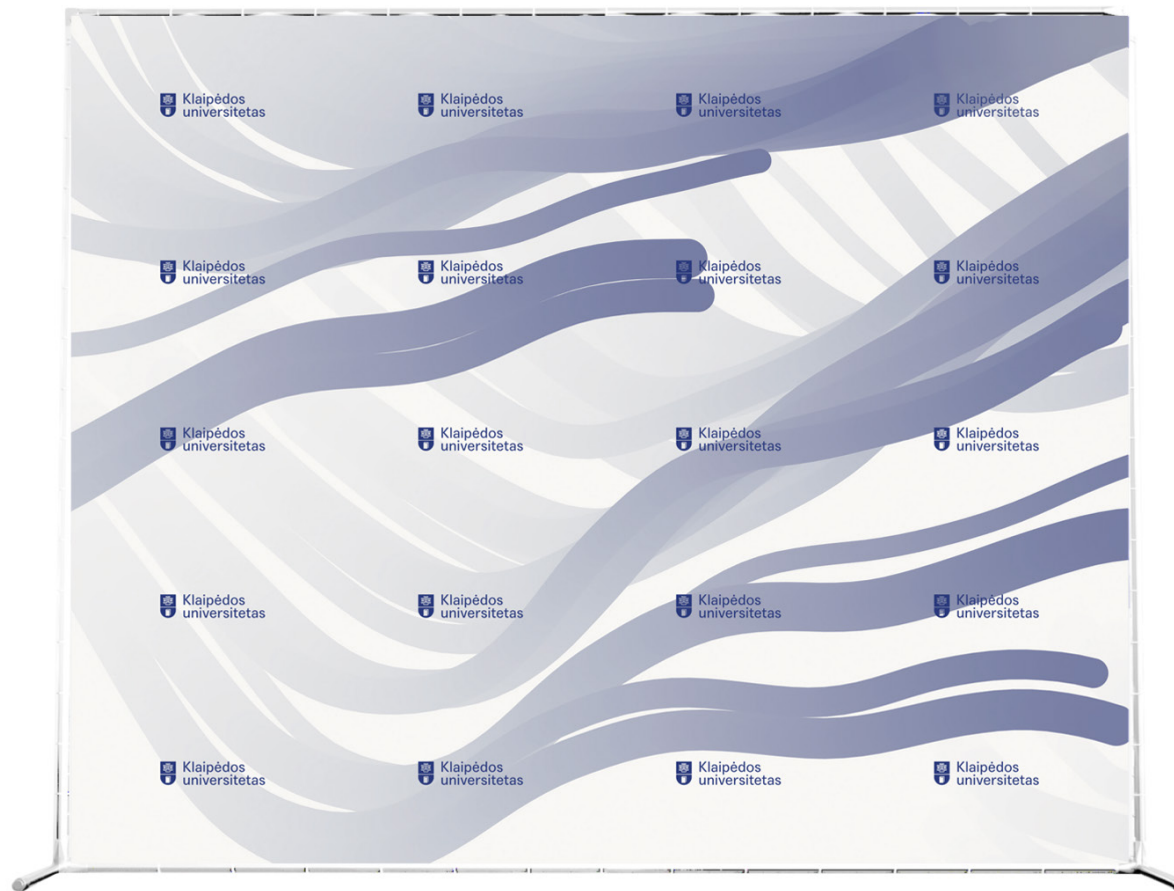

## PREZENTACIJOS ŠABLONAS

Išoriniam prezentacijos naudojimui rekomenduojama naudoti sisteminį „Arial“ šriftą, laikytis teksto lygiavimo pagal kairįjį kraštą.



### SUBTITLE NAME LOREM IPSUM LONG

#### Other subtitle dolor sit

Lorem ipsum dolor sit amet, consectetur adipiscing elit, sed diam nonummy nibh Lorem ipsum dolor sit amet, consectetur adipiscing elit, sed diam nonummy nibh euismod tincidunt ut laoreet dolore magna aliquam erat volutpat. Ut wisi enim ad minim veniam, quis nostrud exerci tation ullamcorper suscipit lobortis nisl ut aliquip ex ea commodo consequat. Lorem ipsum dolor sit amet, consectetur adipiscing elit, sed diam nonummy nibh euismod tincidunt ut laoreet. Ut wisi enim ad

01

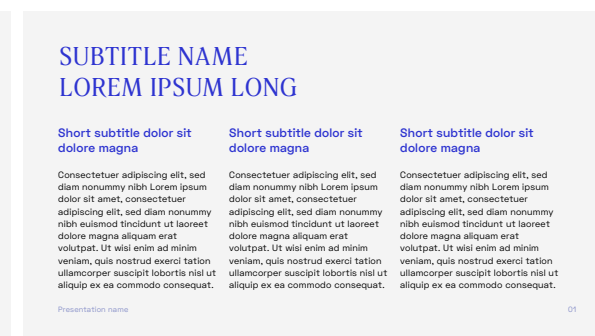

### SUBTITLE NAME LOREM IPSUM LONG

#### Short subtitle dolor sit dolore magna

Consectetur adipiscing elit, sed diam nonummy nibh Lorem ipsum dolor sit amet, consectetur adipiscing elit, sed diam nonummy nibh euismod tincidunt ut laoreet dolore magna aliquam erat volutpat. Ut wisi enim ad minim veniam, quis nostrud exerci tation ullamcorper suscipit lobortis nisl ut aliquip ex ea commodo consequat.

#### Short subtitle dolor sit dolore magna

Consectetur adipiscing elit, sed diam nonummy nibh Lorem ipsum dolor sit amet, consectetur adipiscing elit, sed diam nonummy nibh euismod tincidunt ut laoreet dolore magna aliquam erat volutpat. Ut wisi enim ad minim veniam, quis nostrud exerci tation ullamcorper suscipit lobortis nisl ut aliquip ex ea commodo consequat.

#### Short subtitle dolor sit dolore magna

Consectetur adipiscing elit, sed diam nonummy nibh Lorem ipsum dolor sit amet, consectetur adipiscing elit, sed diam nonummy nibh euismod tincidunt ut laoreet dolore magna aliquam erat volutpat. Ut wisi enim ad minim veniam, quis nostrud exerci tation ullamcorper suscipit lobortis nisl ut aliquip ex ea commodo consequat.

Presentation name

01



### SUBTITLE NAME LOREM IPSUM LONG

#### Other subtitle dolor sit

Lorem ipsum dolor sit amet, consectetur adipiscing elit, sed diam nonummy nibh Lorem ipsum dolor sit amet, consectetur adipiscing elit, sed diam nonummy nibh euismod tincidunt ut laoreet dolore magna aliquam erat volutpat. Ut wisi enim ad minim veniam, quis nostrud exerci tation ullamcorper suscipit lobortis nisl ut aliquip ex ea commodo consequat. Lorem ipsum dolor sit amet, consectetur adipiscing elit, sed diam nonummy nibh euismod tincidunt ut laoreet. Ut wisi enim ad

01



Phone: (8 46) 39 8908  
Email: informacija@ku.lt  
Web: ku.lt

Klaipėdos universiteto miestas  
Herkaus Manto g. 84  
92294, Klaipėda

AČIŪ